

(Ф 03.02 – 107)

МІНІСТЕРСТВО ОСВІТИ І НАУКИ УКРАЇНИ

Національний авіаційний університет



**ОСВІТНЬО – ПРОФЕСІЙНА ПРОГРАМА**

**«Адміністративний менеджмент»**

**Другого (магістерського) рівня вищої освіти**

**за спеціальністю 073 Менеджмент**

**галузі знань 07 Управління та адміністрування**

**СМЯ НАУ ОПП 17.04 –04 – 2021**

Освітньо-професійна програма  
затверджена Вченою радою  
протокол № 3 від 24.03 2021 р.

Вводиться в дію наказом ректора

Ректор

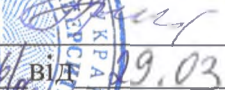
 М. Луцький  
наказ № 3/16 від 29.03 2021 р.



КИЇВ



Система менеджменту якості  
ОСВІТНЬО-ПРОФЕСІЙНА ПРОГРАМА  
«АДМІНІСТРАТИВНИЙ МЕНЕДЖМЕНТ»  
Спеціальність 073 «Менеджмент»  
Рівень вищої освіти – другий (магістерський)

Шифр  
документа

СМЯ НАУ ОПП  
17.04 – 04– 2021

2 з 15

Стандарт вищої освіти України: другий (магістерський) рівень, галузь знань 07 «Управління та адміністрування», спеціальність 073 «Менеджмент».

Стандарт вищої освіти затверджено і введено в дію наказом Міністерства освіти і науки України від 10.07.2019 р. № 959.

## ЛИСТ ПОГОДЖЕННЯ освітньо-професійної програми

ПОГОДЖЕНО

Науково-методичною радою  
університету

протокол № 2

від "23" "03" 2021р.

Голова НМР НАУ

 А. Полухін

ПОГОДЖЕНО

Вченою радою навчально-наукового  
інституту неперервної освіти

протокол № 6

від "16" березня 2021 р.

Голова Вченої ради

навчально-наукового інституту

неперервної освіти

 О. Михальченко

ПОГОДЖЕНО

Кафедрою технологій управління

Навчально-наукового інституту

неперервної освіти

протокол засідання № 19

від "10" березня 2021 р.

Завідувач кафедри

 О. Поліщук

ПОГОДЖЕНО

Студентською радою

навчально-наукового інституту

неперервної освіти

протокол № 1

від "15" березня 2021 р.

Голова  І. Понстайкіна

	<p>Система менеджменту якості ОСВІТНЬО-ПРОФЕСІЙНА ПРОГРАМА «АДМІНІСТРАТИВНИЙ МЕНЕДЖМЕНТ» Спеціальність 073 «Менеджмент» Рівень вищої освіти – другий (магістерський)</p>	<p>Шифр документа</p>	СМЯ НАУ ОПП 17.04 – 04– 2021
			3 з 15

## ПЕРЕДМОВА

Розроблено робочою групою освітньо-професійної програми «Адміністративний менеджмент» (спеціальності 073 «Менеджмент», рік вступу – 2021-й та наступні до нової редакції освітньої програми) у складі:

### ГАРАНТ ОСВІТНЬОЇ ПРОГРАМИ:

О.В. Поліщук – (к.е.н., доцент, завідувач кафедри технологій управління)



(підпис)

### ЧЛЕНИ РОБОЧОЇ ГРУПИ:

Ю.М. Тесля – (д.т.н., професор, професор кафедри технологій управління)



(підпис)

Ю.Г. Турло – (к.е.н., доцент, доцент кафедри технологій управління)



(підпис)

А.М. Овсянкін – (к.т.н., доцент, доцент кафедри технологій управління)

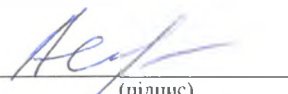

(підпис)

В.В. Дубініна – (ст. викладач кафедри технологій управління)



(підпис)

### ЗДОБУВАЧ ВИЩОЇ ОСВІТИ:

А.Ю. Джабінська – (студентка гр. АМ-102 М(з), кафедри технологій управління )



(підпис)

### ЗОВНІШНІЙ СТЕЙКХОЛДЕР:

В.В. Віннічук  
(ФОП «Віннічук В.В.»)



(підпис)

Рецензія-відгук зовнішнього стейкхолдера (додається)

Рівень документа – 3б

Плановий термін між ревізіями – 1 рік

**Врахований примірник**



Система менеджменту якості  
ОСВІТНЬО-ПРОФЕСІЙНА ПРОГРАМА  
«АДМІНІСТРАТИВНИЙ МЕНЕДЖМЕНТ»  
Спеціальність 073 «Менеджмент»  
Рівень вищої освіти – другий (магістерський)

Шифр  
документа

СМЯ НАУ ОПП  
17.04 – 04 – 2021

4 з 15

## 1. Профіль освітньо-професійної програми

### Розділ 1. Загальна інформація

1.1.	Повна назва закладу вищої освіти та структурного підрозділу	Національний авіаційний університет Навчально-науковий інститут неперервної освіти Кафедра технологій управління
1.2.	Ступінь вищої освіти та назва кваліфікації мовою оригіналу	Магістр Магістр менеджменту
1.3.	Офіційна назва освітньо-професійної програми	Адміністративний менеджмент
1.4.	Тип диплому та обсяг освітньо-професійної програми	Диплом магістра, одиничний, 90 кредитів ЄКТС, термін навчання 1 рік 4 місяці (денна форма навчання) / 1 рік і 4 місяці (заочна форма навчання)
1.5.	Акредитаційна інституція	МОН, Сертифікат про акредитацію УД №11008666 від 23 квітня 2019 року
1.6.	Період акредитації	до 01 липня 2024 р.
1.7.	Цикл/рівень	Другий (магістерський) рівень вищої освіти 7 рівень Національної рамки кваліфікацій України (НРК України), другий цикл Європейського простору вищої освіти (FQ-EHEA), 7 рівень Європейської рамки кваліфікацій для навчання впродовж життя (EQF-LLL).
1.8.	Передумови	Наявність освітнього ступеня бакалавр
1.9.	Форма навчання	Денна, заочна
1.10.	Мова(и) викладання	Українська
1.11.	Інтернет-адреса постійного розміщення опису освітньо-професійної програми	<a href="https://nau.edu.ua/">https://nau.edu.ua/</a> <a href="http://ino.nau.edu.ua/">http://ino.nau.edu.ua/</a>

### Розділ 2. Ціль освітньо-професійної програми

2.1.	Ціль освітньої-професійної програми полягає у забезпеченні студентів якісною освітою і підготовці фахівців, здатних ідентифікувати та розв'язувати складні завдання і проблеми у сфері адміністративного менеджменту або у процесі навчання, що передбачають проведення досліджень, здійснення інновацій та характеризуються невизначеністю умов і вимог. Формування професійних компетентностей з адміністративного менеджменту задля конкурентоспроможності майбутніх фахівців у авіаційно-космічній галузі, інших галузях, їх орієнтація на сучасні потреби, тенденції розвитку організацій, науки, освіти, урядуванні, соціальній сфері. Ціль освітньо-професійної програми відповідає місії та стратегії НАУ
------	---

### Розділ 3. Характеристика освітньо-професійної програми

3.1.	Предметна область (об'єкт діяльності, теоретичний зміст)	Об'єкт діяльності: адміністрування підприємств різних організаційно-правових форм і форм власності та їх структурних підрозділів в мінливих умовах навколишнього середовища Теоретичний зміст: забезпечення ефективної адміністративної діяльності підприємств шляхом
------	--	--



Система менеджменту якості  
ОСВІТНЬО-ПРОФЕСІЙНА ПРОГРАМА  
«АДМІНІСТРАТИВНИЙ МЕНЕДЖМЕНТ»  
Спеціальність 073 «Менеджмент»  
Рівень вищої освіти – другий (магістерський)

Шифр  
документа

СМЯ НАУ ОПП  
17.04 – 04– 2021

5 з 15

		прийняття результативних управлінських рішень, використання сучасних інструментів, методів, технологій, засобів адміністрування, синтезу концепцій системного, ситуаційного, адаптивного, антисипативного, антикризового, інноваційного, менеджменту
3.2.	Орієнтація освітньо-професійної програми	Освітня програма освітнього ступеня магістра. Має прикладну орієнтацію
3.3.	Основний фокус освітньо-професійної програми та спеціалізації	Освітньо-професійна програма надає спеціальну освіту в галузі. Загальна вища освіта. Підготовка менеджерів (управителів) з адміністративної діяльності для суб'єктів господарювання різних організаційно-правових форм і форм власності. Адаптація і впровадження у професійну діяльність знань, умінь та навичок для вирішення тактичних і стратегічних завдань управлінської діяльності у сучасних умовах господарювання. Ключові слова: адміністрування, адміністративний менеджмент, управління, технології управління
3.4.	Особливості освітньо-професійної програми	Програма спрямована на сучасну теоретичну і практичну підготовку менеджерів (управителів) з адміністративної діяльності. Особливості полягають в авторських науково-методичних розробках викладачів кафедри щодо можливості реалізації на практиці, після оволодіння змісту дисциплін, філософії управлінської діяльності на основі системного підходу, що забезпечує ефективне і результативне функціонування суб'єкта господарювання в цілому та кожного його структурного підрозділу зокрема. Програма орієнтує на функціональні засади здійснення основних та процесів з використанням креативного мислення і пошуку нестандартних управлінських рішень
<b>Розділ 4. Придатність випускників до працевлаштування та подальшого навчання</b>		
4.1.	Придатність до працевлаштування	Працевлаштування на підприємствах будь-якої організаційно-правової форми (державні, муніципальні, комерційні, некомерційні) та за будь-якими видами економічної діяльності
4.2.	Подальше навчання	Продовження навчання здобувачів вищої освіти для отримання освітньо-наукового ступеня доктора філософії. Набуття додаткових кваліфікацій у системі післядипломної освіти
<b>Розділ 5. Викладання та оцінювання</b>		
5.1.	Викладання та навчання (методи, методики, технології, інструменти та обладнання)	Студентоцентроване проблемно-орієнтоване навчання, що проводиться у формі лекцій, практичних занять, консультацій, кейсів, ділових ігор, самостійного вивчення, виконання курсових



		робіт, проходження переддипломної практики, складання кваліфікаційного екзамену, підготовки кваліфікаційної магістерської роботи. Також в ході навчання здобувачі вивчають загальнонаукові та специфічні методи дослідження, методи реалізації функцій менеджменту, методи менеджменту. При викладанні використовується сучасне інформаційно-комунікаційне обладнання, інформаційні системи та програмні продукти
5.2.	Оцінювання	Тестування, опитування, дискусії, презентації, модульні контрольні роботи, звіт про проходження переддипломної практики, захист курсових робіт, письмові екзамени, кваліфікаційний екзамен, захист кваліфікаційної роботи
<b>Розділ 6. Програмні компетентності</b>		
6.1.	Інтегральна компетентність (ІК)	ІК1. Здатність розв'язувати складні задачі та проблеми у сфері управління або у процесі навчання, що передбачає проведення досліджень та/або здійснення інновацій за невизначених умов і вимог
6.2.	Загальні компетентності (ЗК)	ЗК1. Здатність проводити дослідження на відповідному рівні; ЗК2. Здатність до спілкуватися з представниками інших професійних груп різного рівня (з експертами з інших галузей знань/видів економічної діяльності); ЗК3. Навички використання інформаційних та комунікаційних технологій; ЗК4. Здатність організувати та мотивувати людей рухатися до спільної мети; ЗК5. Здатність діяти на основі етичних міркувань (мотивів); ЗК6. Здатність генерувати нові ідеї (креативність); ЗК7. Здатність до абстрактного мислення, аналізу та синтезу; ЗК8. Вміння використовувати сучасні управлінські технології й інструментарій ЗК9. Вміння виявляти та вирішувати проблеми, складні завдання; ЗК10. Навички управління підприємствами, організаціями, їх підрозділами
6.3.	Спеціальні (фахові, предметні) компетентності (СК)	СК1. Здатність обирати та використовувати концепції, методи та інструментарій менеджменту, у тому числі у відповідності до міжнародних стандартів; СК2. Здатність встановлювати цінності, бачення, місію, цілі та критерії, за якими організація визначає подальший напрямки розвитку, розробляти і реалізовувати відповідні стратегії та плани;



Система менеджменту якості  
ОСВІТНЬО-ПРОФЕСІЙНА ПРОГРАМА  
«АДМІНІСТРАТИВНИЙ МЕНЕДЖМЕНТ»  
Спеціальність 073 «Менеджмент»  
Рівень вищої освіти – другий (магістерський)

Шифр  
документа

СМЯ НАУ ОПП  
17.04 – 04– 2021

7 з 15

СК3. Здатність до саморозвитку, навчання впродовж життя та ефективного само менеджменту;  
СК4. Здатність до ефективного використання та розвитку людських ресурсів в організації;  
СК5. Здатність створювати та організовувати ефективні комунікації в процесі управління;  
СК6. Здатність формувати лідерські якості та демонструвати їх в процесі управління людьми;  
СК7. Здатність розробляти проекти, управляти ними, виявляти ініціативу та підприємливість;  
СК8. Здатність використовувати психологічні технології роботи з персоналом;  
СК9. Здатність аналізувати та структурувати проблеми організації, ухвалювати управлінські рішення та забезпечувати умови їх реалізації;  
СК10. Здатність до управління організацією та її змінами;  
СК11. Здатність до аналізу та синтезу при обґрунтуванні стратегічних рішень;  
СК12. Здатність застосовувати знання у практичних ситуаціях при розробці подальших напрямів розвитку підприємств;  
СК13. Здатність до адаптації та дії в новій ситуації;  
СК14. Здатність приймати обґрунтовані рішення в умовах невизначеності;  
СК15. Здатність визначати напрями захисту інтересів суб'єктів підприємництва через інститути публічного впливу;  
СК16. Здатність визначати джерела і фактори досягнення конкурентних переваг;  
СК17. Здатність розвивати інноваційні переваги як чинник підвищення конкурентоспроможності;  
СК18. Здатність опрацьовувати великі обсяги даних, аналізувати інформацію

#### Розділ 7. Програмні результати навчання

7.1.

Програмні результати навчання  
(ПРН)

ПРН1. Критично осмислювати, вибирати та використовувати необхідний науковий, методичний і аналітичний інструментарій для управління в непередбачуваних умовах;  
ПРН2. Ідентифікувати проблеми в організації та обґрунтовувати методи їх вирішення;  
ПРН3. Проектувати ефективні системи управління організацією;  
ПРН4. Планувати діяльність організації в стратегічному та тактичному розрізах;  
ПРН5. Мати навички прийняття, обґрунтування та забезпечення реалізації



Система менеджменту якості  
ОСВІТНЬО-ПРОФЕСІЙНА ПРОГРАМА  
«АДМІНІСТРАТИВНИЙ МЕНЕДЖМЕНТ»  
Спеціальність 073 «Менеджмент»  
Рівень вищої освіти – другий (магістерський)

Шифр  
документа

СМЯ НАУ ОПП  
17.04 – 04– 2021

8 з 15

управлінських рішень в непередбачуваних умовах, враховуючи вимоги чинного законодавства, етичні міркування та соціальну відповідальність;

ПРН6. Організовувати та здійснювати комунікації з представниками різних професійних груп та в міжнародному контексті;

ПРН7. Застосовувати спеціальне програмне забезпечення та інформаційні системи для вирішення задач управління організацією;

ПРН8. Вміти спілкуватись в професійних і наукових колах державною та іноземною мовами;

ПРН9. Демонструвати лідерські навички та вміння працювати у команді, взаємодіяти з людьми, впливати на їх поведінку для вирішення професійних задач;

ПРН10. Забезпечувати особистий професійний розвиток та планування власного часу;

ПРН11. Аргументувати власну точку зору в дискусії на основі етичних міркувань, соціально відповідально;

ПРН12. Формувати альтернативні стратегічні напрямки розвитку суб'єктів господарювання;

ПРН13. Вміти, за результатами аналітичної діяльності, визначати конкурентні стратегії на основі наявних інноваційних переваг;

ПРН14. Формувати сприятливий соціально-психологічний клімат у виробничому колективі для досягнення високих результатів роботи;

ПРН15. Розробляти і впроваджувати заходи по співпраці суб'єктів господарювання з суб'єктами публічного впливу;

ПРН16. Розробляти управлінські рішення щодо забезпечення розвитку суб'єктів господарювання в умовах мінливого зовнішнього середовища.

#### Розділ 8. Ресурсне забезпечення реалізації програми

8.1.	Кадрове забезпечення	Кафедра технологій управління має кваліфікований науково-педагогічний склад
8.2.	Матеріально-технічне забезпечення	Навчальні лабораторії оснащені технічними засобами та прикладними програмами для забезпечення викладання дисциплін
8.3	Інформаційне та навчально-методичне забезпечення	Належна забезпеченість бібліотеки підручниками та посібниками (у тому числі і електронними), вітчизняними і закордонними фаховими періодичними виданнями відповідного профілю, доступ до джерел Internet, авторські розробки професорсько-викладацького складу. В університеті створено репозитарій, в якому розміщено





Система менеджменту якості  
ОСВІТНЬО-ПРОФЕСІЙНА ПРОГРАМА  
«АДМІНІСТРАТИВНИЙ МЕНЕДЖМЕНТ»  
Спеціальність 073 «Менеджмент»  
Рівень вищої освіти – другий (магістерський)

Шифр  
документа

СМЯ НАУ ОПП  
17.04 – 04– 2021

9 з 15

		навчально-наукову літературу кафедри технологій управління ( <a href="http://lib.nau.edu.ua/enter/enter.htm">http://lib.nau.edu.ua/enter/enter.htm</a> )
<b>Розділ 9. Академічна мобільність</b>		
9.1.	Національна кредитна мобільність	Національний авіаційний університет заключив двосторонні договори з вищими навчальними закладами України
9.2.	Міжнародна кредитна мобільність	У рамках міжнародних програм продовжувати навчання за спорідненими спеціальностями
9.3.	Навчання іноземних здобувачів вищої освіти	Кафедрою технологій управління створені умови для навчання іноземним здобувачів вищої освіти завдяки загальнодержавними програмами та договорами, укладеними з юридичними та фізичними особами, викладання дисциплін англійською мовою, забезпечивши при цьому вивчення такими студентами державної мови як окремої навчальної дисципліни



Система менеджменту якості  
ОСВІТНЬО-ПРОФЕСІЙНА ПРОГРАМА  
«АДМІНІСТРАТИВНИЙ МЕНЕДЖМЕНТ»  
Спеціальність 073 «Менеджмент»  
Рівень вищої освіти – другий (магістерський)

Шифр  
документа

СМЯ НАУ ОПП  
17.04 – 04– 2021

10 з 15

## 2. Перелік компонент освітньо-професійної програми та їх логічна послідовність

### 2.1. Перелік компонент ОПП

Код н/д	Компоненти освітньо-професійної програми (навчальні дисципліни, курсові проекти (роботи), практики, кваліфікаційна робота)	Кількість кредитів	Форма підсумкового контролю	Семестр
<b>Обов'язкові компоненти ОПП</b>				
ОК 1.	Філософські проблеми наукового пізнання	3,5	диференційований залік	1
ОК 2.	Ділова іноземна мова	3,5	екзамен	2
ОК 3.	Методологія прикладних досліджень у сфері менеджменту	3,5	диференційований залік	1
ОК 4.	Техніка адміністративної діяльності	3,0	екзамен	1
ОК 5.	Стратегічне управління	3,5	диференційований залік	1
ОК 6.	Управлінська економіка	3,5	диференційований залік	1
ОК 7.	Інформаційні технології в менеджменті	6,0	екзамен	2
ОК 8.	Адміністративний менеджмент	6,0	екзамен	2
ОК 9.	Курсова проект з дисципліни «Техніка адміністративної діяльності»	1,0	захист	1
ОК 10.	Курсова робота з дисципліни «Адміністративний менеджмент»	1,0	захист	2
ОК 11.	Науково-дослідна практика у сфері адміністративного менеджменту	4,5	захист	2
ОК 12.	Переддипломна практика	6,0	захист	3
ОК 13.	Кваліфікаційна робота	21,0	захист	3
Загальний обсяг обов'язкових компонент		<b>66 кредитів ЄКТС</b>		
<b>Вибіркові компоненти ОПП*</b>				
ВК 1.	Дисципліна 1		диференційований залік	
ВК 2.	Дисципліна 2		диференційований залік	
ВК 3.	.....		диференційований залік	
ВК n	Дисципліна n		диференційований залік	
Загальний обсяг вибірових компонент		<b>24 кредити ЄКТС</b>		
Загальний обсяг освітньо-професійної програми		<b>90 кредитів ЄКТС</b>		

*\*Реалізація права здобувачів вищої освіти на вільний вибір навчальних дисциплін та створення індивідуальної освітньої траєкторії регламентується Законом України «Про вищу освіту» та внутрішніми нормативними актами НАУ. Вибіркові компоненти обираються здобувачами вищої освіти із каталогів рекомендованих та альтернативних вибірових дисциплін.*



## 2.2 Структурно-логічна схема ОПП

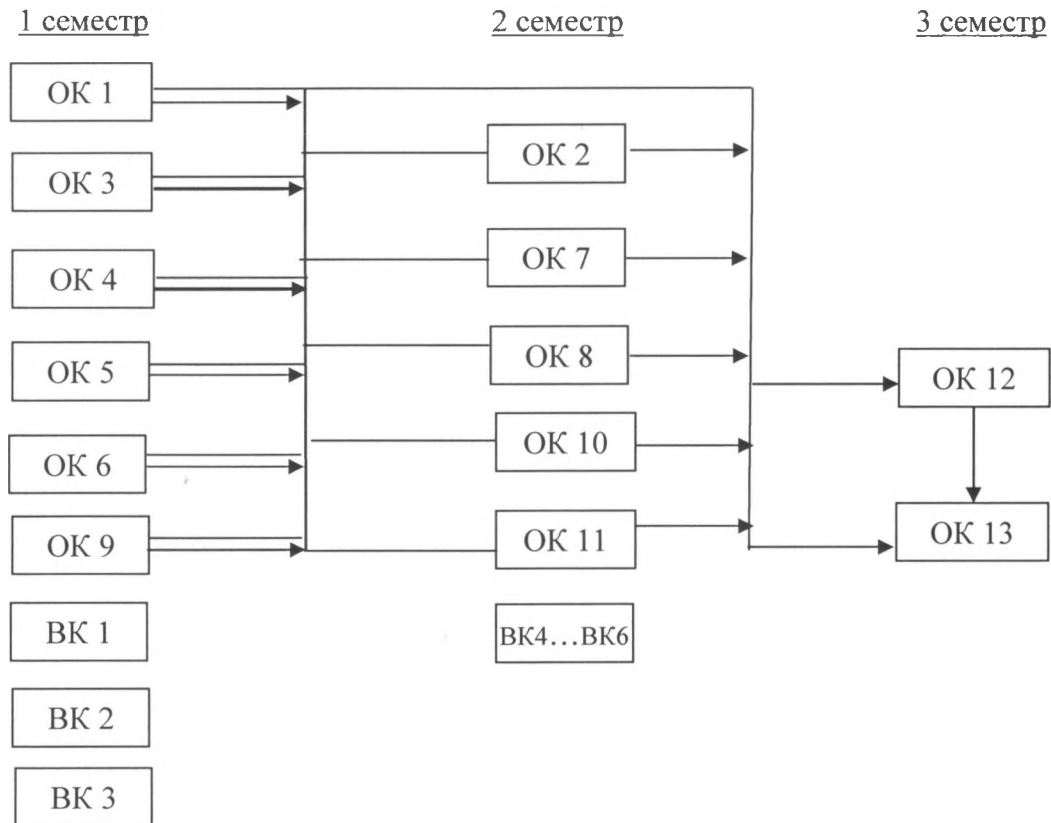

## 3. Форма атестації здобувачів вищої освіти

Форма атестації здобувачів вищої освіти	- публічний захист кваліфікаційної магістерської роботи; - видача документу встановленого зразка про присудження йому освітнього ступеня магістра з присвоєнням освітньої кваліфікації: магістр менеджменту.
Вимоги до кваліфікаційної роботи	Кваліфікаційна робота має передбачати розв'язання складної задачі або проблеми в сфері менеджменту, задачі або проблеми в сфері менеджменту, що потребує здійснення досліджень та/або інновацій і характеризується комплексністю і невизначеністю умов, із застосуванням теорій та методів економічної науки. Кваліфікаційна робота не повинна містити академічного плагіату, фальсифікації, фабрикації. Кваліфікаційна робота має бути оприлюднена на офіційному сайті закладу вищої освіти або його підрозділу, або у репозитарії закладу вищої освіти.



Система менеджменту якості  
ОСВІТНЬО-ПРОФЕСІЙНА ПРОГРАМА  
«АДМІНІСТРАТИВНИЙ МЕНЕДЖМЕНТ»  
Спеціальність 073 «Менеджмент»  
Рівень вищої освіти – другий (магістерський)

Шифр  
документа

СМЯ НАУ ОПП  
17.04 – 04– 2021

12 з 15

#### 4. Матриця відповідності програмних компетентностей компонентам освітньо-професійної програми

Компоненти Компетентності	ОК 1	ОК 2	ОК 3	ОК 4	ОК 5	ОК 6	ОК 7	ОК 8	ОК 9	ОК 10	ОК 11	ОК 12	ОК 13	РК 1	РК 2	РК 6
ІК	✓	✓	✓	✓	✓	✓	✓	✓	✓	✓	✓	✓	✓			
ЗК1	✓		✓		✓				✓	✓	✓		✓			
ЗК2		✓		✓	✓				✓	✓			✓			
ЗК3	✓	✓			✓		✓	✓	✓	✓	✓	✓	✓			
ЗК4	✓		✓	✓							✓	✓	✓			
ЗК5	✓	✓	✓								✓	✓	✓			
ЗК6		✓	✓			✓					✓	✓	✓			
ЗК7	✓					✓	✓	✓			✓	✓	✓			
ЗК8			✓			✓	✓	✓			✓	✓	✓			
ЗК9		✓	✓	✓		✓	✓	✓			✓	✓	✓			
ЗК10		✓	✓	✓		✓	✓	✓			✓	✓	✓			
СК1	✓	✓	✓	✓					✓		✓	✓	✓			
СК2			✓	✓		✓	✓	✓			✓	✓	✓			
СК3		✓		✓		✓			✓	✓	✓		✓			
СК4	✓		✓		✓				✓	✓	✓	✓	✓			
СК5		✓				✓	✓	✓	✓	✓	✓		✓			
СК6		✓	✓			✓			✓	✓			✓			
СК7		✓		✓	✓				✓	✓			✓			
СК8		✓	✓			✓	✓	✓			✓	✓	✓			
СК9	✓	✓	✓	✓							✓	✓	✓			
СК10				✓		✓	✓	✓			✓	✓	✓			
СК11		✓				✓	✓	✓			✓	✓	✓			
СК12	✓	✓		✓		✓					✓	✓	✓			
СК13				✓		✓	✓	✓	✓	✓	✓	✓	✓			
СК14		✓		✓		✓					✓	✓	✓			
СК15	✓	✓		✓		✓					✓	✓	✓			
СК16				✓		✓	✓	✓			✓	✓	✓			
СК17			✓	✓		✓	✓	✓			✓	✓	✓			
СК18			✓	✓		✓	✓	✓			✓	✓	✓			



Система менеджменту якості  
 ОСВІТНЬО-ПРОФЕСІЙНА ПРОГРАМА  
 «АДМІНІСТРАТИВНИЙ МЕНЕДЖМЕНТ»  
 Спеціальність 073 «Менеджмент»  
 Рівень вищої освіти – другий (магістерський)

Шифр  
 документа

СМЯ НАУ ОПП  
 17.04 – 04– 2021

13 з 15

### 5. Матриця забезпечення програмних результатів навчання (ПРН) відповідними компонентами освітньо-професійної програми

Компоненти Програмні результати	ОК 1	ОК 2	ОК 3	ОК 4	ОК 5	ОК 6	ОК 7	ОК 8	ОК 9	ОК 10	ОК 11	ОК 12	ОК 13	ВК 1	ВК 2	...	ВК 6
ПРН1		✓	✓	✓		✓		✓		✓	✓	✓	✓				
ПРН2			✓			✓	✓	✓	✓	✓	✓	✓	✓				
ПРН3		✓	✓			✓		✓		✓	✓	✓	✓				
ПРН4	✓	✓	✓	✓							✓	✓	✓				
ПРН5		✓	✓		✓						✓		✓				
ПРН6		✓	✓		✓				✓		✓	✓	✓				
ПРН7	✓	✓	✓		✓		✓				✓	✓	✓				
ПРН8			✓	✓	✓						✓		✓				
ПРН9		✓	✓		✓		✓		✓				✓				
ПРН10			✓	✓		✓	✓	✓	✓	✓	✓		✓				
ПРН11	✓	✓	✓	✓			✓		✓		✓	✓	✓				
ПРН12				✓		✓	✓	✓		✓	✓	✓	✓				
ПРН13				✓		✓	✓	✓	✓	✓		✓	✓				
ПРН14		✓	✓		✓								✓				
ПРН15		✓	✓	✓			✓		✓				✓				
ПРН16	✓	✓	✓			✓				✓	✓	✓	✓				

## РЕЦЕНЗІЯ-ВІДГУК

на освітньо-професійну програму  
«Адміністративний менеджмент»  
другого (магістерського) рівня вищої освіти  
за спеціальністю 073 «Менеджмент»

Розвиток промисловості, суспільний поділ праці обумовили появу підприємств різної спеціалізації, на яких працювали тисячі людей. У зв'язку з цим, виникла необхідність координувати і контролювати їх діяльність, забезпечувати високу якість їхньої роботи. Так, виникла нова спеціальність – менеджер, яка з часом все більше набуває своєї актуальності. Магістерська підготовка за спеціальністю 073 «Менеджмент» є логічним продовженням професійної підготовки фахівців з менеджменту, схильних до новаторства, креативності, здатних оперувати сучасними управлінськими методами та інструментами, а також передбачає надання професійних знань менеджерам, що відповідатимуть останнім світовим тенденціям та трендам. Національний авіаційний університет має в своєму арсеналі досвід, потужний кадровий потенціал та матеріально-технічну базу аби виконати таке завдання.

Рецензована освітньо-професійна програма «Адміністративний менеджмент» розроблена робочою групою викладачів кафедри технологій управління ННІНО НАУ після консультацій із науковцями, потенційними роботодавцями, які підтвердили потребу підготовці фахівців цієї спеціальності.

В освітньо-професійній програмі визначені програмні компетентності виходячи із видів і завдань адміністративної діяльності. Вони розподілені на загальні та фахові компетентності, найбільш відповідні для запропонованої програми. Фахові компетентності носять практичний характер і можуть бути використані у професійній діяльності майбутніх фахівців.

Навчальний план підготовки магістрів освітньо-професійної програми «Адміністративний менеджмент» повністю відповідає завданням освітньо-професійної програми.

Послідовність вивчення дисциплін, план та графік навчального процесу, перелік та обсяг нормативних та вибірковок дисциплін відповідають структурно-логічній схемі підготовки здобувачів вищої освіти за спеціальністю «Адміністративний менеджмент» і покликані сприяти забезпеченню відповідності програмних результатів навчання запитам потенційних роботодавців (стейкхолдерів).

РАТ Виница В. В  
(найменування посади керівника)

[підпис]  
(підпис)

Виница В. В  
(ініціали, прізвище)

**РЕЦЕНЗІЯ-ВІДГУК**  
на освітньо-професійну програму  
«Адміністративний менеджмент»  
другого (магістерського) рівня вищої освіти  
за спеціальністю 073 «Менеджмент»

Представлена освітньо-професійна програма вищої освіти, що реалізується за спеціальністю 073 «Менеджмент», рівень магістр включає комплекс документів, розроблений в Національному авіаційному університеті з врахуванням потреб ринку праці та відповідних вимог.

Рецензована освітньо-професійна програма «Адміністративний менеджмент» розроблена робочою групою викладачів кафедри технологій управління ННІНО НАУ після консультацій із науковцями, потенційними роботодавцями, які підтвердили потребу підготовці фахівців цієї спеціальності.

В освітньо-професійній програмі визначені програмні компетентності виходячи із видів і завдань адміністративної діяльності. Вони розподілені на загальні та фахові компетентності, найбільш відповідні для запропонованої програми. Фахові компетентності носять практичний характер і можуть бути використані у професійній діяльності майбутніх фахівців.

Освітня програма містить кредити, включає всі види аудиторної і самостійної роботи студентів, практики і часу, що відводиться на контроль якості засвоєння студентами навчального матеріалу.

Структура ОПП включає основні та вибіркові, кількість кредитів та форми контролю якості їх освоєння.

Послідовність вивчення дисциплін, план та графік навчального процесу, перелік та обсяг нормативних та вибіркових дисциплін відповідають структурно-логічній схемі підготовки здобувачів вищої освіти за спеціальністю «Адміністративний менеджмент» і покликані сприяти забезпеченню відповідності програмних результатів навчання запитам потенційних роботодавців (стейкхолдерів).

Директор

(найменування посади керівника)



(підпис) 1789934

О.Г. Ошовський

(ініціали, прізвище)